

DIMENSIONER OCH TEKNISKA SPECIFIKATIONER

Dimensioner
Måttenhet: mm, (tum)

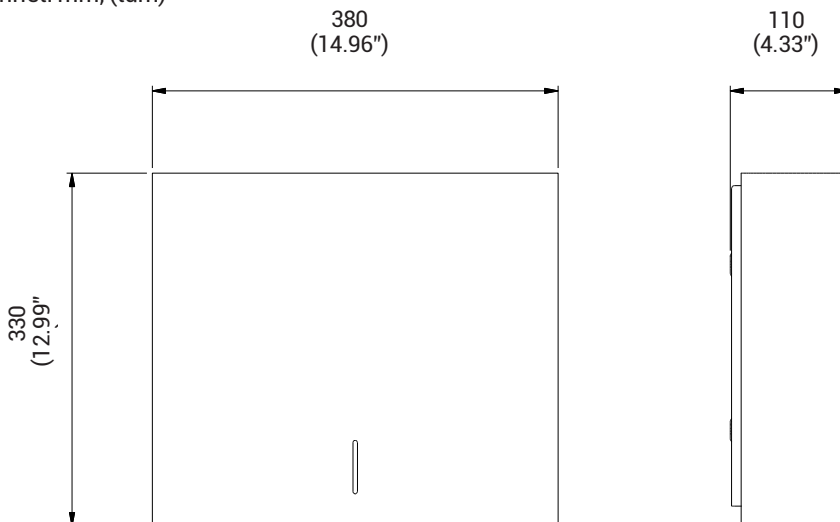

TEKNISKA SPECIFIKATIONER

BESKRIVNING	DATA
Material	Pulverlackerad rostfritt stål
Kapacitet	Ca. 180 st 3-lags Z/W/C-vikta pappersservetter
Pappersservetter	Max 85x260 mm, (3.35" x 10.24")
Nettovikt	5,1 kg, 112.44 lbs (exkl. papper)

PRODUKTYP / MODELL

3340	RAL 9003, vit, glans 75
3345	RAL 9005, matt svart, glans 10
3348	Valfri RAL CLASSIC-färg



ANVÄNDARMANUAL

BJÖRK PAPPERDISPENSER

Modell: 3340/3345/3348

DAN DRYER A/S
Tåsingevej 2
DK - 8940 Randers SV
T: +45 8641 5711
E: info@dandryer.dk
W: dandryer.dk

GENERELL SÄKERHETSINFORMATION

Denna produkt bör inte användas av personer (inklusive barn) med fysiska eller mentala nedsättningar, eller bristande erfarenhet och kunskap. Undantag: Om personen är under tillsyn eller har blivit instruerad i användandet av personer, som är ansvariga för personens säkerhet.

För att garantera korrekt användande, skall barn vara under tillsyn vid användandet av produkten.

INSTALLATION

1. Placera borrhälschablonen, där pappersservettdispensern önskas monterad. Borra de fyra angivna hålen

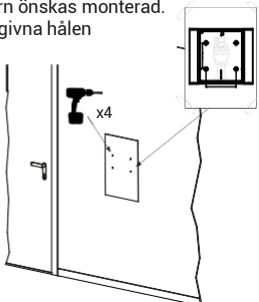

2. Öppna pappersservettdispensern med den medföljande fyrkantsnyckeln genom att vrida på låset i toppen av pappersservettdispensern

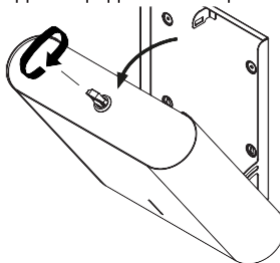

3. Montera papperdispenserns bakstycke mot väggen och gör fast med avsedda skruvar.

Se borrhälschablon

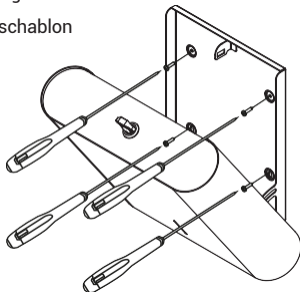

4. Placera pappersservetter i pappersservettdispensern

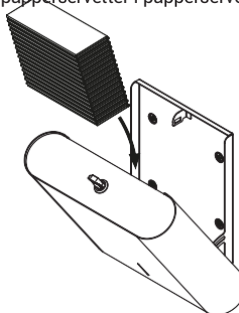

5. Stäng dispensern genom att trycka kåpan på plats.

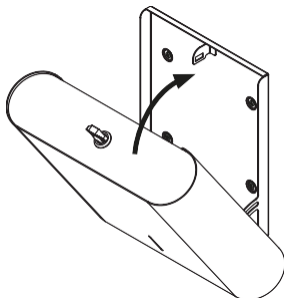

5. Pappersservettdispensern är nu klar att använda

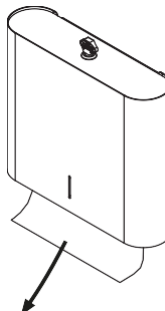

PRODUKTANVÄNDNING

1. Skaka av kvarvarande vatten från händerna
2. Tag ett ark papper och placera det på handflatan av din ena hand.
3. Placera handflatan av din andra hand ovanpå arket, och för handen över papperet
4. Vänd samma hand med handflatan ned mot arket och för handen över papperet.
5. Vänd papperet och upprepa avsnitt 3 och 4 med den första handen.
6. Upprepa processen med ett nytt ark, om händerna inte är helt torra.

RENGÖRING OCH UNDERHÅLL

- Rengör kåpan invändigt och ta bort ev. smuts/skräp. Använd ev tryckluft för att ta bort löst sittande damm
- Den skall inte sköljas med vatten
- Den rengörs med en fuktig trasa med en mild tvållösning. Använd aldrig slipande rengöringsmedel eller rengöringsprodukter med skurande effekt

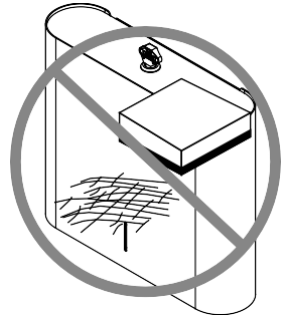
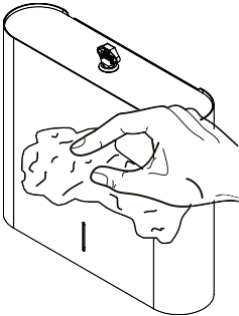

KOMPONENTOVERSIKT

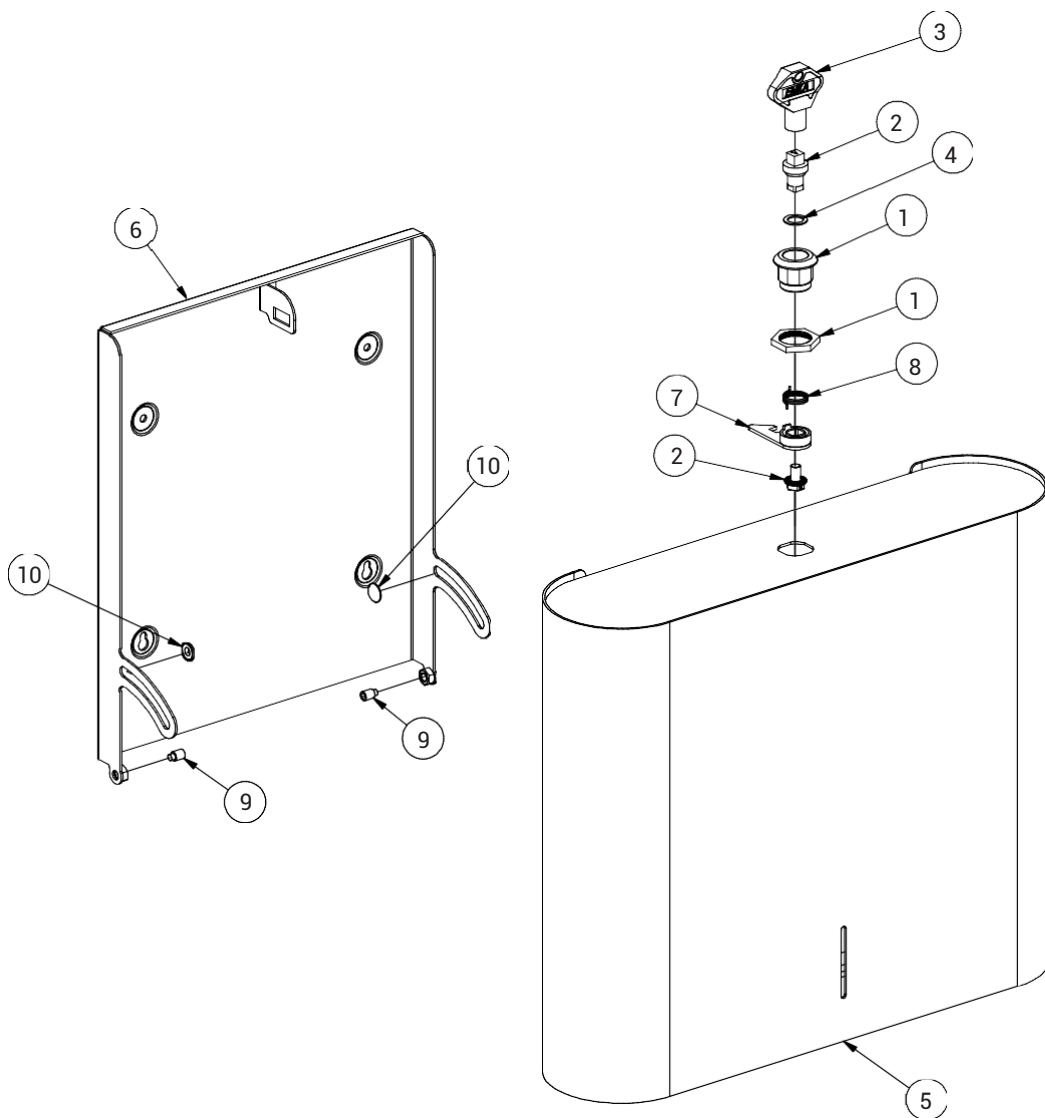

NR.	BESKRIVNING	NR.	BESKRIVNING
1	Låshus m. mutter	6	Bakstycke komplett
2	Insats för fyrkantsnyckel	7	Låsspärr till BJÖRK
3	Fyrkantsnyckel, svart polyamid	8	Fjäder till låset
4	Plastsbricka till låset	9	Pinolskruv M6x10 med tapp
5	Frontplåt	10	Starlock Ø5 med kapp